

ULICA SZKOLNA

PRZEKRÓJ POPRZECZNY
od km 0+057,00 do km 0+740,24

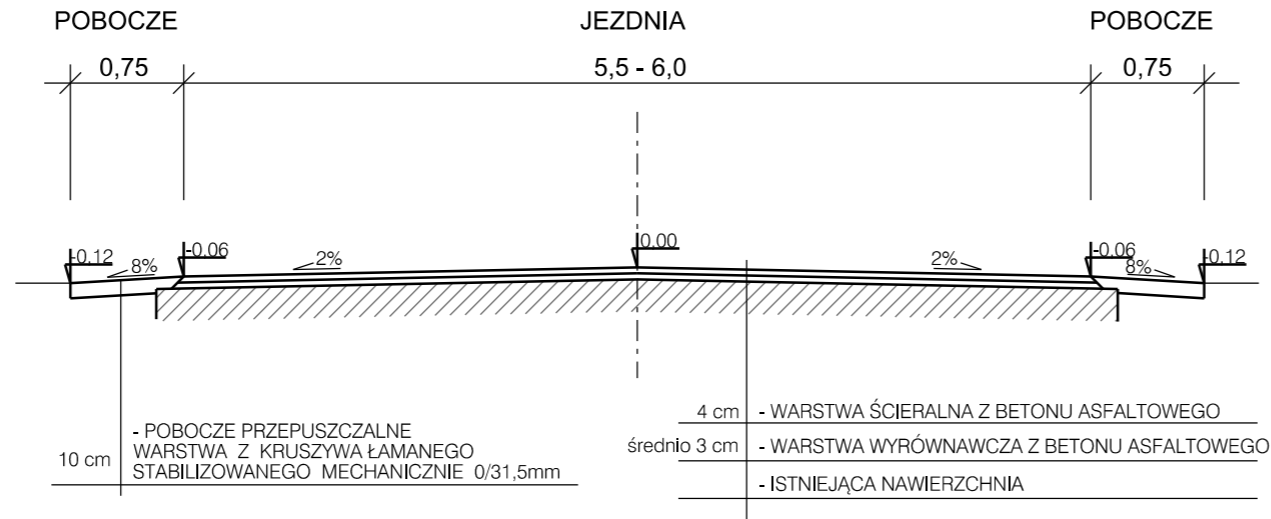

ULICA WITOSZY

PRZEKRÓJ POPRZECZNY

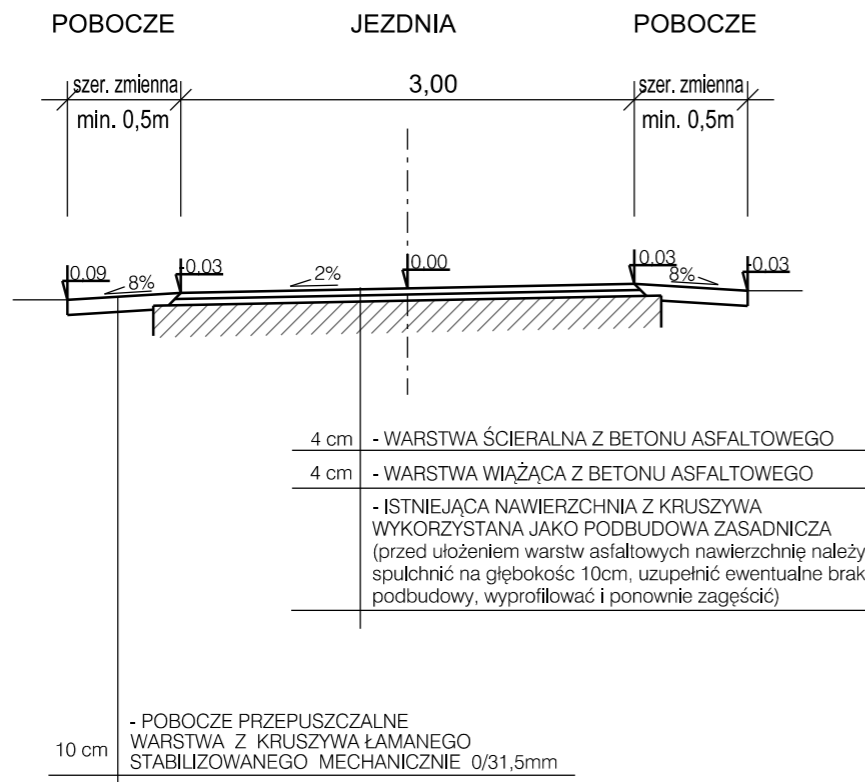

CHODNIK

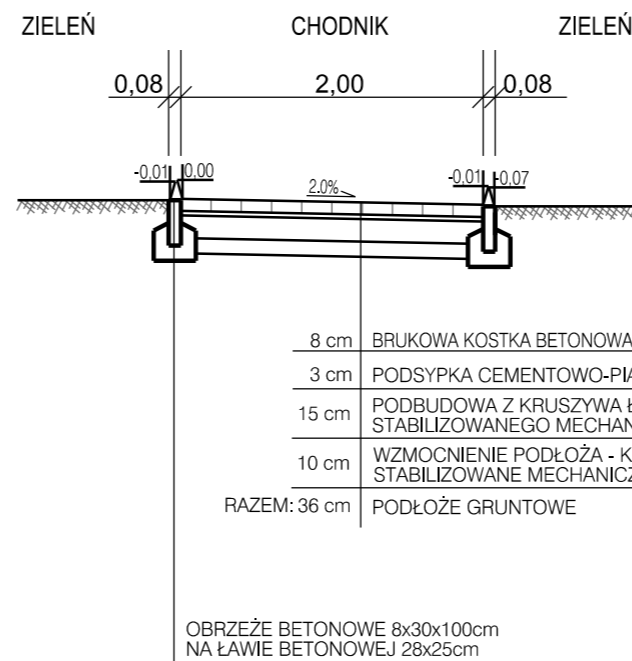

SZOSA - PROJEKT Projektowanie dróg Michał Szostak

ul. Adama Kawika 34b/6 41-806 Zabrze tel.504239996 szosa.projekt@interia.pl www.szosa-projekt.pl

Inwestor:

GMINA SUSZEC
ul. Lipowa 1, 43-267 Suszec

Inwestycja: PROJEKT PRZEBUDOWY UL. WITOSZY, PRZEBUDOWY ODCINKA UL. SZKOLNEJ od km 0+057,00 do km 0+740,24 I PRZEBUDOWY CHODNIKA NA SKRZYŻOWANIU UL. PIASKOWEJ I SZKOLNEJ W SUSZCIE

Tytuł rysunku:

PRZEKROJE KONSTRUKCYJNE

Stadium projektu:	Branża:	Data:	Skala rysunku:	Nr rysunku:
Projekt techniczny	Drogowa	11.2013	1:50	8
Funkcja:	Tytuł, imię, nazwisko		Nr uprawnień, specjalność	Podpis
Projektant:	mgr inż. Michał SZOSTAK		SLK/1694/POOD/07 drogowa	
Sprawdzający:				